

BP 40 K

POMPES À MEMBRANE À BASSE PRESSION / NIEDERDRUCK-MEMBRANPUMPEN



HIGHLIGHTS

| | |
|--|---|
| | 15 bar 217 p.s.i. |
| | 43,3 l/min 11,4 US gpm |
| | 550 rpm |
| | 1,80 HP 1,32 kW |
| | Aluminium Anodisé Eloxiertes Aluminium |
| | NBR Standard DESMOPAN On request VITON On request |
| | Standard Standard |

CARACTÉRISTIQUES

Configuration : 2 membranes en NBR (Desmopan® et Viton à la demande). Pièces en contact avec le liquide : aluminium anodisé. Standard : accumulateur de pression. À la demande : soupape de sécurité.

EIGENSCHAFTEN

Konfiguration: 2 NBR-Membranen (Desmopan® und Viton auf Anfrage). Teile, die mit der Flüssigkeit in Berührung kommen: eloxiertes Aluminium. Standardlieferung: mit Druckspeicher. Auf Anfrage: Sicherheitsventil.

AVANTAGES

1. Bonne résistance à la corrosion grâce à l'aluminium anodisé.
2. Design compact qui en facilite l'application sur les machines de petite taille.
3. Excellent rapport qualité-prix.
4. Entretien facile.
5. Idéales pour les traitements de désherbage et les petites pulvérisations ; elles peuvent être appliquées sur des groupes motopompes et des machines agricoles motrices.

VORTEILE

1. Gute Korrosionsbeständigkeit dank eloxiertem Aluminium.
2. Kompakte Bauweise, die die Anwendung an kleinen Maschinen erleichtert.
3. Ausgezeichnetes Preis-Leistungs-Verhältnis.
4. Einfache Wartung.
5. Ideal für Unkrautbekämpfung und kleine Sprühmengen; können an Motorpumpengruppen und landwirtschaftlichen Antriebsmaschinen angebracht werden.

APPLICATIONS · ANWENDUNGSBEREICHE



Pulvérisation ponctuelle
Lokalisierte Besprühung

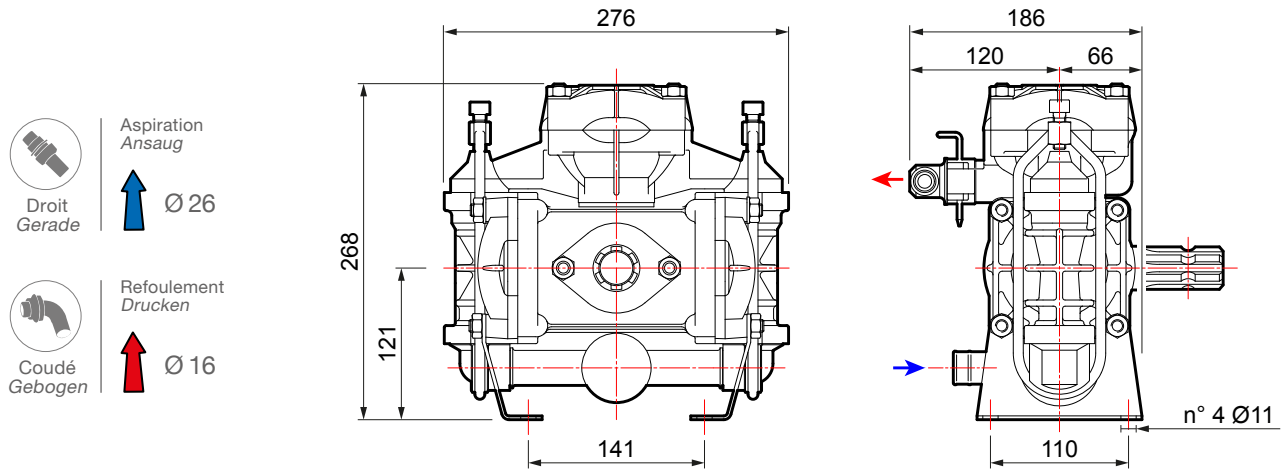

CARACTÉRISTIQUES TECHNIQUES · TECHNISCHE EIGENSCHAFTEN

| BP 40 K | 0 bar - 0 p.s.i. | | | | 5 bar - 72 p.s.i. | | | | 10 bar - 145 p.s.i. | | | | 15 bar - 217 p.s.i. | | | | kg lb | |
|---------|------------------|-------|------------|------|-------------------|-------|------------|------|---------------------|-------|------------|------|---------------------|-------|------------|------|-------|------|
| | RPM | l/min | U.S.g.p.m. | HP | kW | l/min | U.S.g.p.m. | HP | kW | l/min | U.S.g.p.m. | HP | kW | l/min | U.S.g.p.m. | HP | | |
| 400 | 33,3 | 8,8 | 0,30 | 0,22 | 32,1 | 8,5 | 0,50 | 0,37 | 31,0 | 8,2 | 1,00 | 0,74 | 29,9 | 7,9 | 1,30 | 0,96 | 9,8 | 21,6 |
| 450 | 37,1 | 9,8 | 0,40 | 0,29 | 35,9 | 9,5 | 0,60 | 0,44 | 34,7 | 9,2 | 1,10 | 0,81 | 33,5 | 8,8 | 1,50 | 1,10 | | |
| 500 | 40,7 | 10,8 | 0,40 | 0,29 | 39,3 | 10,4 | 0,70 | 0,52 | 38,1 | 10,1 | 1,20 | 0,88 | 37,0 | 9,8 | 1,60 | 1,18 | | |
| 550 | 43,3 | 11,4 | 0,40 | 0,29 | 42,1 | 11,1 | 0,70 | 0,52 | 40,9 | 10,8 | 1,30 | 0,96 | 39,9 | 10,5 | 1,80 | 1,32 | | |

VERSIONS DISPONIBLES · ERHÄLTICHE VERSIONEN

A

FERMÉ - 1" 3/8 M
GESCHLOSSEN - 1" 3/8 M

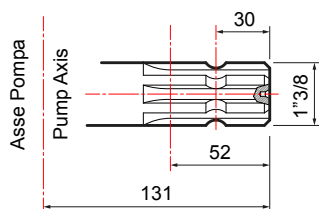

B

FERMÉ - 1" 3/8
GESCHLOSSEN - 1" 3/8



POMPE ET APPLICATIONS · PUMPE UND ANWENDUNGSBEREICHE

| APPLICATIONS · ANWENDUNGSBEREICHE | TYPE D'ARBRE · WELLENTYP Code pompe · Pumpencode | APPLICATIONS · ANWENDUNGSBEREICHE |
|-----------------------------------|---|-----------------------------------|
|-----------------------------------|---|-----------------------------------|

A 
FERMÉ - 1" 3/8 M
GESCHLOSSEN - 1" 3/8 M

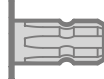
BP 40 K
30011-00005
 avec pieds / mit Füßen

| | | |
|--|--|--------------------|
|  | Accouplement rapide barre transversale/chaîne Zapfwellen-Schnellkupplungssatz | |
| 1" 3/8 F | | 10001-04564 |
|  | Adaptateur pour moteur hydraulique Adapter für Hydraulikmotor | |
| Arbre cylindrique Ø 1" avec clavette 6,35 mm Zylinderwelle Ø 1" mit 6,35 mm-Passfeder | | 10001-00523 |
| Arbre cylindrique Ø 25" avec clavette 8 mm Zylinderwelle Ø 25" mit 8 mm-Passfeder | | 10001-00524 |
|  | Protection du cardan Kardanwellenschutz UNI EN ISO 4254 | 10002-01783 |
|  | Protection du cardan Kardanwellenschutz | 10002-01749 |

B 
FERMÉ - 1" 3/8
GESCHLOSSEN - 1" 3/8

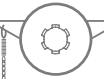

BP 40 K
30011-00006
 sans pieds / ohne Füßen

| | | |
|--|--|--------------------|
|  | Accouplement rapide barre transversale/chaîne Zapfwellen-Schnellkupplungssatz | |
| 1" 3/8 F - Pièce de rechange 1" 3/8 F - Verwendung als Ersatzteil | | 10001-04564 |

GROUPES DE COMMANDE SUR POMPE · DRUCKREGLER AN PUMPE

SIRIUS

| | | | |
|---|---------------------------|-----------------------------------|--------------------|
|  | NO. DE VOIES ANZ. WEGE | PRESSION DRUCK bar (p.s.i.) | CODE CODE |
| | 2 | 15 (217) | 42001-00058 |
| | 3 | 15 (217) | 42001-00086 |

GCP 3V

| | | | |
|---|---------------------------|-----------------------------------|--------------------|
|  | NO. DE VOIES ANZ. WEGE | PRESSION DRUCK bar (p.s.i.) | CODE CODE |
| | 3 | 15 (217) | 42001-00033 |

GROUPES DE COMMANDE À DISTANCE · FERN-DRUCKREGLER

(Pour plus de détails, voir page 236 · Nähere Informationen auf Seite 236)

SIRIUS

| | | | |
|---|---------------------------|-----------------------------------|--------------------|
|  | NO. DE VOIES ANZ. WEGE | PRESSION DRUCK bar (p.s.i.) | CODE CODE |
| | 2 | 15 (217) | 42001-00061 |
| | 3 | 15 (217) | 42001-00087 |

Peut également être utilisé à distance avec les kits suivants de commande à distance · Auch für die Fernbedienung mit folgenden Fernbedienungs-Sets geeignet

KIT DE COMMANDE À DISTANCE · FERNBEDIENUNGS-SET

| | | | |
|---|--|--|--|
|  | Raccords coudés (Rilsan) Gebogene Anschlüsse (Rilsan) |  | Raccords droits (Rilsan) Gerade Anschlüsse (Rilsan) |
| | 10001-04592 | | 10001-04591 |

POLARIS

| | | | | |
|---|---------------------------|-----------------------|-----------------------------------|--------------------|
|  | NO. DE VOIES ANZ. WEGE | CONNEXION KUPPLUNG | PRESSION DRUCK bar (p.s.i.) | CODE CODE |
| | 3 | 3/4 gas | 15 (217) | 42001-00063 |

KIT DE COMMANDE À DISTANCE · FERNBEDIENUNGS-SET

| | | | |
|---|--|--|--------------------------------------|
|  | Raccords coudés Gebogene Anschlüsse |  | Raccords droits Gerade Anschlüsse |
| | 10001-04634 | | 10001-04633 |

GCP 3V

| | | | |
|---|---------------------------|-----------------------------------|--------------------|
|  | NO. DE VOIES ANZ. WEGE | PRESSION DRUCK bar (p.s.i.) | CODE CODE |
| | 3 | 15 (217) | 42001-00031 |

Peut également être utilisé à distance avec les kits suivants de commande à distance · Auch für die Fernbedienung mit folgenden Fernbedienungs-Sets geeignet

KIT DE COMMANDE À DISTANCE · FERNBEDIENUNGS-SET

| | | | |
|---|--|--|--|
|  | Raccords coudés (Rilsan) Gebogene Anschlüsse (Rilsan) |  | Raccords droits (Rilsan) Gerade Anschlüsse (Rilsan) |
| | 10001-04592 | | 10001-04591 |

SOUPAPES DE SÉCURITÉ · SICHERHEITSVENTILE

Non incluse
Nicht mitgeliefert

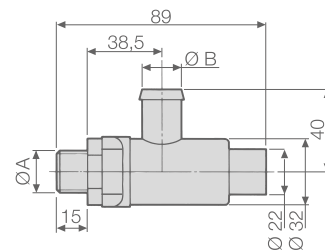

| POMPES PUMPEN | KIT SOUPAPE DE SÉCURITÉ (valve incluse) SICHERHEITSVENTIL-SET (Ventil enthalten) | SOUPAPE DE SÉCURITÉ (pièce de rechange) SICHERHEITSVENTIL (Ersatzteil) | CARACTÉRISTIQUES TECHNIQUES · TECHNISCHE EIGENSCHAFTEN | | | |
|------------------|---|---|--|----------------|-----------------------------------|------------------|
| | | | Ø A | Ø B mm (in) | PRESSION DRUCK bar (p.s.i.) | Couleur Farbe |
| BP 40 K | 00009-01075 | 10002-01452 | G 3/8 | 13 (0,51) | 15 (217) | Gris - Grau |

KIT D'ENTRETIEN · WARTUNGSSATZ



| SÉRIE BAUREIHE | MODÈLE MODELL | CODE CODE | TYPE DE MEMBRANE MEMBRANTYP |
|-------------------|------------------|--------------------|--------------------------------|
| BP | 40 K | 10001-02012 | NBR |

MEMBRANES · MEMBRANEN

| | MATÉRIAU · MATERIAL | | |
|---|---------------------|--------------------|--|
| | NBR | D | V |
| Membrane de la pompe Pumpenmembran | 00006-00002 | 00006-00091 | 00006-00027 |
| Membrane d'aspiration Membran Eingangsseite | 00006-00012 | - | 00006-00033 |
| Membrane de l'accumulateur de pression Membran Druckspeicher | 00006-00029 | 00006-00057 | 00006-00104 00006-00107 |